

Вентиляторы
встраиваемые осевые
РОН

Вентиляторы встраиваемые осевые PON

Конструкция

Корпус вентилятора изготовлен из малоуглеродистой стали с полимерным покрытием.

При заборе перемещаемой среды без посредства воздухопроводов рекомендуется комплектовать вентилятор входным коллектором (конфузором) с защитной сеткой. При выходной скорости потока, превышающей 16 м/с, желательно на выходе из вентилятора устанавливать диффузор для преобразования существенной доли динамического давления в дополнительное статическое давление, которое будет использоваться для преодоления сопротивления сети.

При необходимости вентиляторная установка комплектуется опорами. Состав комплектации указывается при заказе.

Для пристенной установки вентилятор может быть установлен с горизонтальным положением оси путем опоры на кронштейны, крепящиеся к стене.

Колесо

Вентиляторы PON оснащаются осевыми рабочими колесами со стальными листовыми лопатками.

Двигатель

Вентиляторы PON комплектуются общепромышленными трехфазными асинхронными электродвигателями под питающее напряжение 380В/50Гц, прямой пуск.

Эксплуатация

Вентиляторы должны устанавливаться вне обслуживаемого помещения и за пределом зоны постоянного пребывания людей.

Условия эксплуатации

Вентиляторы предназначены для эксплуатации в условиях умеренного (У) и холодного (УХЛ) климата 2-ой категории размещения по ГОСТ 15150 при температуре окружающей среды от -45°C до +40°C для умеренного климата и от -60°C до +40°C для холодного климата, относительной влажности до 75 % при температуре 25°C для умеренного климата и относительной влажности 60% при температуре 20°C для холодного климата.

Исполнение

- Общепромышленное (в обозначении не указывается)

ОБОЗНАЧЕНИЕ ВЕНТИЛЯТОРА

PON - 8 A - 4 - У2

У2	Климатическое исполнение
4	Количество полюсов электродвигателя
A	Код исполнения колеса вентилятора
8	Номер вентилятора
PON	Тип вентилятора



Комплексное решение с использованием встраиваемых осевых вентиляторов PON

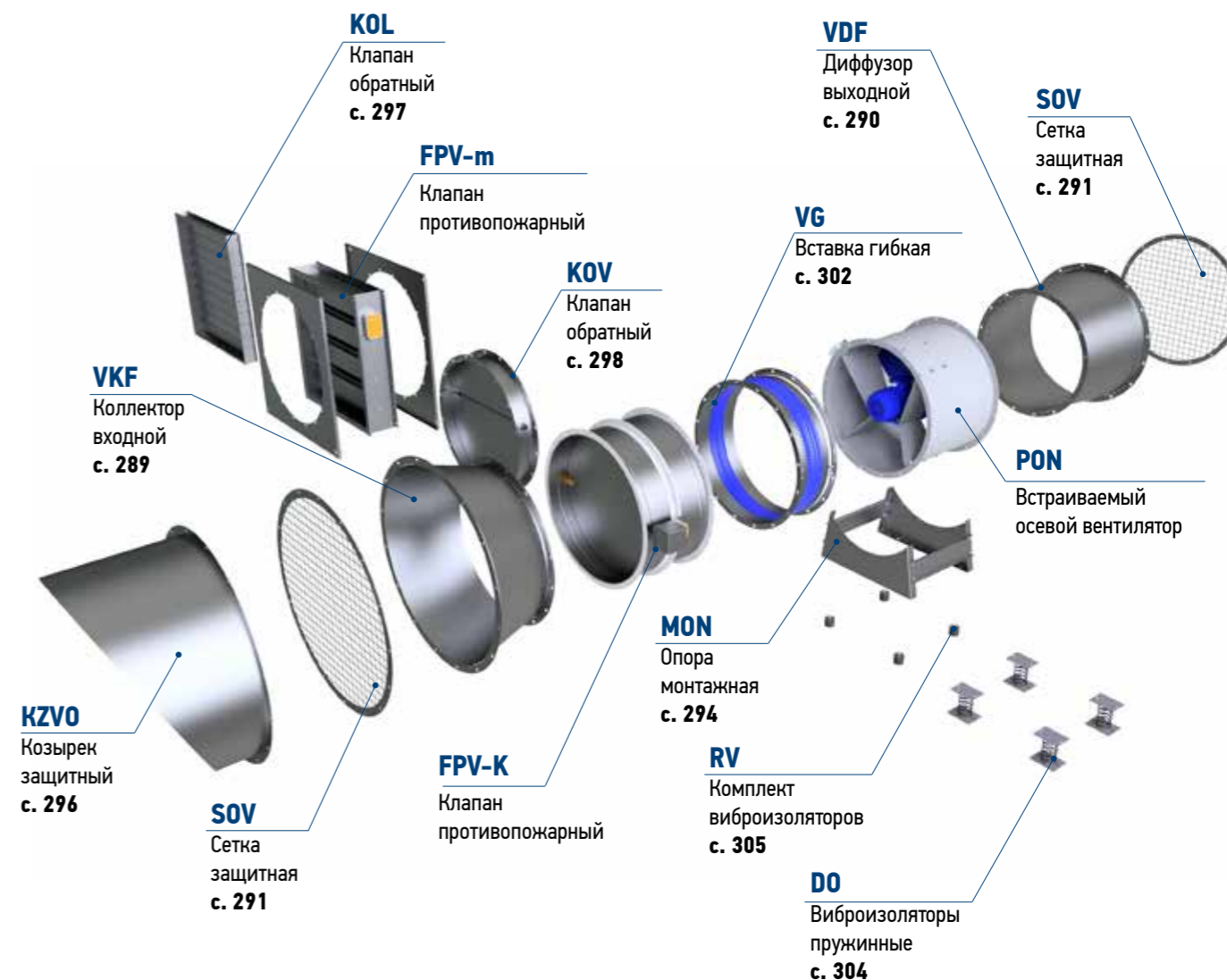

Технические характеристики

Аэродинамические характеристики установок PON приведены для работы без диффузора. Динамическое давление приведено к площади сечения выходного фланца вентилятора.

В таблицах технических характеристик вентиляторов приведены их шумовые характеристики (корректированный уровень средней звуковой мощности) со стороны всасывания и нагнетания при работе в средней части рабочего

участка. На его границах уровень звуковой мощности ~ на 3 дБ выше.

Уровень звуковой мощности в октавной полосе частот вычисляется по формуле $L_{wi} = L_w + \Delta L_{wi}$. Поправки даны для соответствующих синхронных частот вращения. Поправки для расчета уровня звуковой мощности в полосе приведены в таблице.

Поправки ΔL_{wi} для вычисления звуковой мощности в полосе

n синх, мин ⁻¹	Среднегеометрическая частота октавы, Гц							
	63	125	250	500	1000	2000	4000	8000
	Поправки уровня звуковой мощности ΔL_{wi}							
3000	-15	-13	-10	-7	-7	-4	-8	-13
1500	-13	-9	-7	-6	-3	-7	-12	-18
1000	-10	-6	-7	-2	-4	-9	-15	-21
750	-7	-5	-4	-1	-5	-10	-16	-22

Схема электрических подключений

Электродвигатели, установленные в вентиляторах, по умолчанию подготовлены для работы в трехфазной сети с питающим напряжением 380В. Для работы в сети

с питающим напряжением 380В перемычки в распределительной коробке электродвигателя устанавливаются как показано на схемах ниже.

Для электродвигателей с номинальным напряжением Δ/Y 220/380 В – подключение звездой:

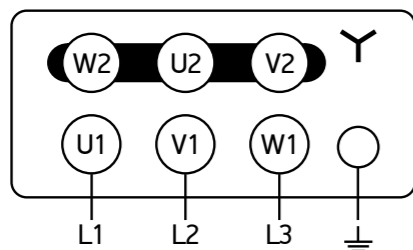

Для электродвигателей с номинальным напряжением Δ/Y 380/660 В – подключение треугольником:

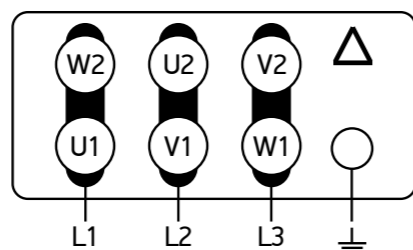

Габаритные и присоединительные размеры

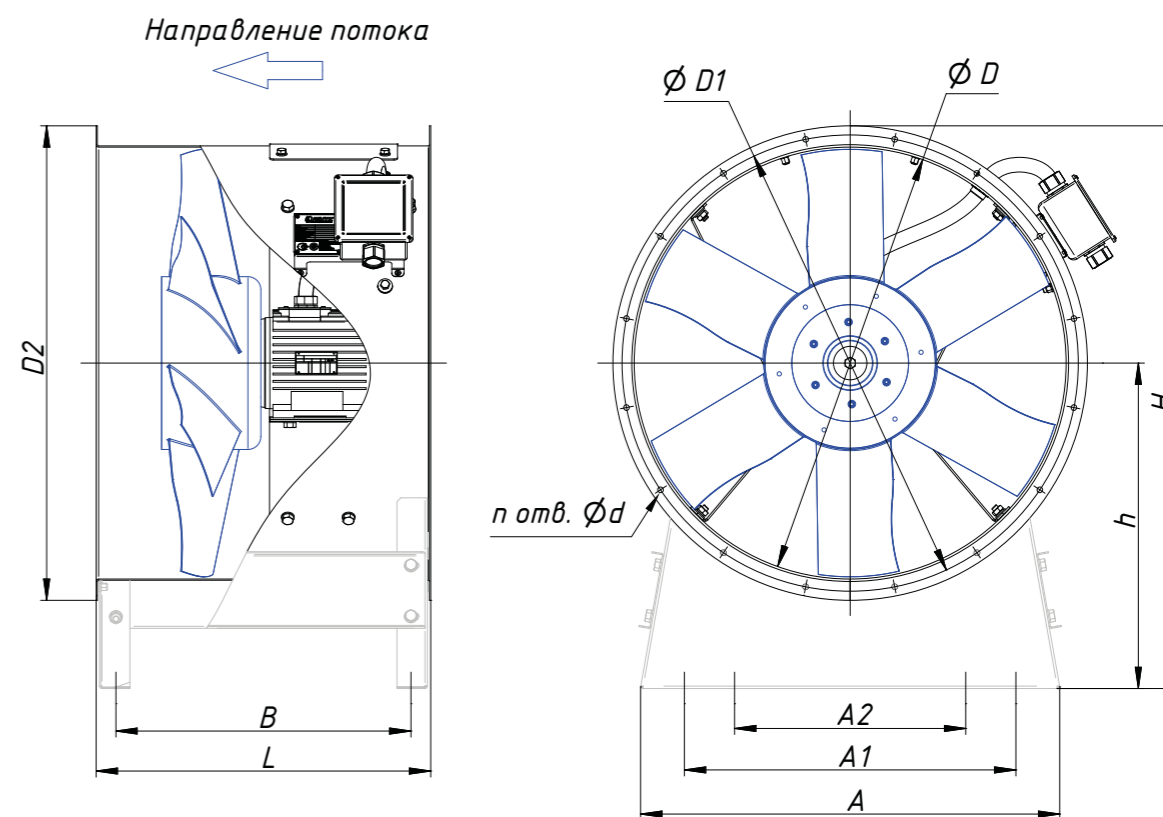

Тип вентилятора	Размеры, мм												шт.
	D	D1	D2	d	A	A1	A2	B	L	Lmax	H	h	
PON-3,15	315	355	385	7	-	-	-	-	230	310	-	-	8
PON-3,55	355	395	425	8	260	335	-	215	260	356	512	300	8
PON-4	400	440	470	10	470	390	-	245	300	381	555	320	8
PON-4,5	450	490	520	10	520	440	-	265	320	473	620	360	8
PON-5	500	540	570	10	520	440	-	355	410	500	675	390	12
PON-5,6	560	600	630	10	620	520	420	345	410	528	745	430	12
PON-6,3	630	670	700	10	690	590	490	405	470	618	830	480	12
PON-7,1	710	750	790	10	780	660	540	465	550	714	925	530	16
PON-8	800	840	880	10	870	750	630	465	550	860	1020	580	16
PON-9	900	950	990	10	970	850	730	545	630	880	1135	640	16
PON-10	1000	1050	1090	10	1070	930	790	575	700	976	1245	700	16
PON-11,2	1120	1170	1210	12	1190	1050	910	650	775	1070	1385	780	20
PON-12,5	1250	1300	1340	12	1320	1160	1000	785	910	1370	1550	880	20
PON-14	1400	1450	1490	12	-	-	-	-	1000	1480	-	-	20
PON-16	1600	1650	1690	12	-	-	-	-	1030	1550	-	-	20

$n_{\text{синх}} = 3000$ об/мин (двухполюсные двигатели)

PON-3,15-2

№	Вентилятор	Электродвигатель		Lw, дБА	Масса, кг
		тип	Ny, кВт		
1	PON-3,15A-2	56B2	0,25	84	14
2	PON-3,15B-2	63A2	0,37	84	15
3	PON-3,15C-2	63B2	0,55	84	16
4	PON-3,15D-2	71A2	0,75	84	19

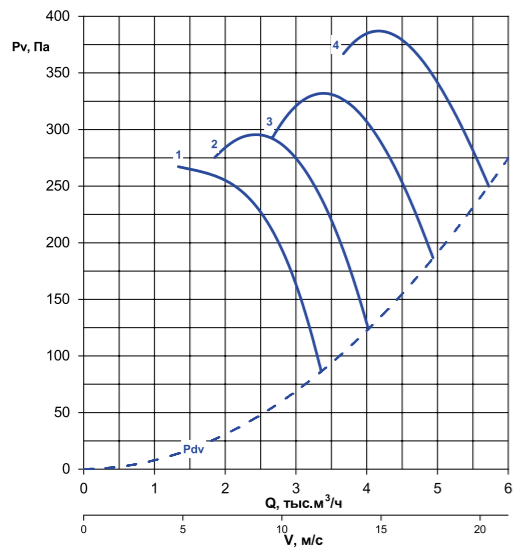

PON-3,55-2

№	Вентилятор	Электродвигатель		Lw, дБА	Масса, кг
		тип	Ny, кВт		
1	PON-3,55A-2	56B2	0,25	87	16
2	PON-3,55B-2	56B2	0,25	87	16
3	PON-3,55C-2	63A2	0,37	87	17
4	PON-3,55D-2	63A2	0,37	87	17
5	PON-3,55E-2	63A2	0,37	87	17
6	PON-3,55F-2	63B2	0,55	87	18
7	PON-3,55G-2	63B2	0,55	87	18
8	PON-3,55H-2	71A2	0,75	88	21
9	PON-3,55I-2	71A2	0,75	88	21
10	PON-3,55J-2	71B2	1,1	88	23
11	PON-3,55K-2	80MA2	1,5	88	25

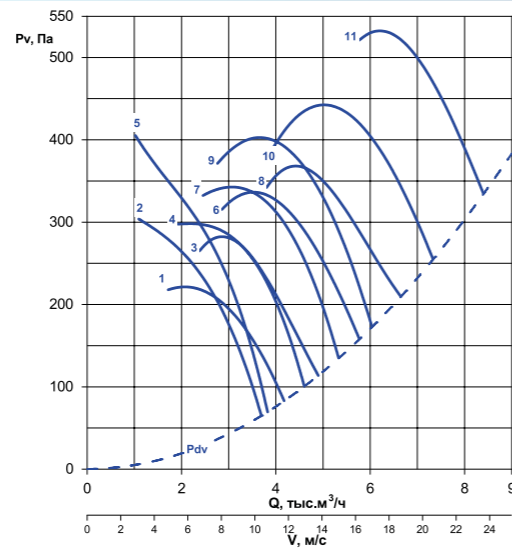

PON-5-2

№	Вентилятор	Электродвигатель		Lw, дБА	Масса, кг
		тип	Ny, кВт		
1	PON-5A-2	71B2	1,1	98	33
2	PON-5B-2	80MA2	1,5	98	35
3	PON-5C-2	80MA2	1,5	98	35
4	PON-5D-2	80MB2	2,2	98	37
5	PON-5E-2	80MB2	2,2	98	37
6	PON-5F-2	90L2	3	99	39
7	PON-5G-2	90L2	3	99	39
8	PON-5H-2	100S2	4	99	44
9	PON-5I-2	100S2	4	99	44
10	PON-5J-2	100L2	5,5	99	53
11	PON-5K-2	100L2	5,5	99	53
12	PON-5L-2	112M2	7,5	99	73

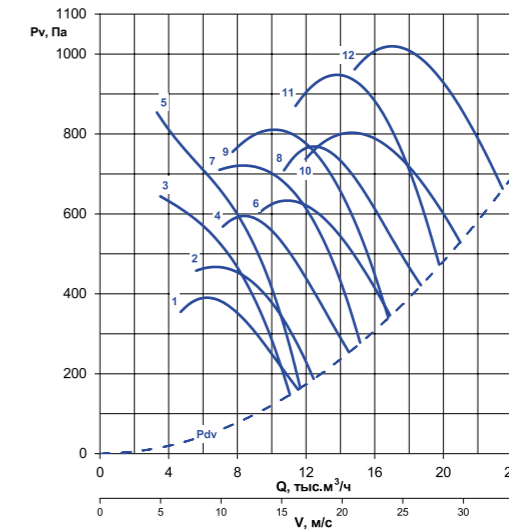

PON-4-2

№	Вентилятор	Электродвигатель		Lw, дБА	Масса, кг
		тип	Ny, кВт		
1	PON-4A-2	63B2	0,55	91	21
2	PON-4B-2	63B2	0,55	91	21
3	PON-4C-2	71A2	0,75	91	24
4	PON-4D-2	71B2	1,1	91	26
5	PON-4E-2	80MA2	1,5	92	28
6	PON-4F-2	80MB2	2,2	92	30
7	PON-4G-2	90L2	3	92	32

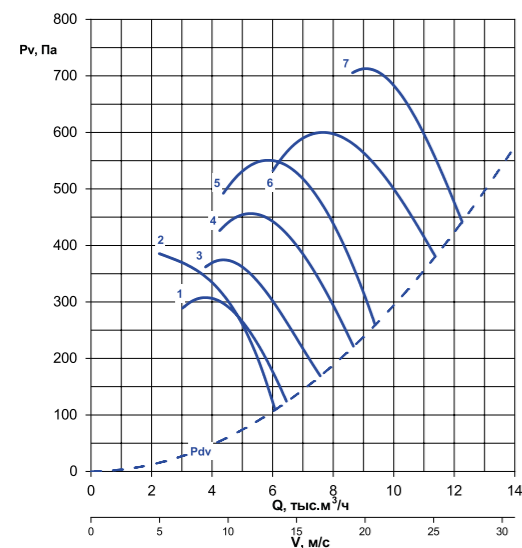

PON-4,5-2

№	Вентилятор	Электродвигатель		Lw, дБА	Масса, кг
		тип	Ny, кВт		
1	PON-4,5A-2	71A2	0,75	95	29
2	PON-4,5B-2	71B2	1,1	95	31
3	PON-4,5C-2	71B2	1,1	95	31
4	PON-4,5D-2	80MA2	1,5	95	33
5	PON-4,5E-2	80MA2	1,5	95	33
6	PON-4,5F-2	80MA2	1,5	95	33
7	PON-4,5G-2	80MB2	2,2	95	35
8	PON-4,5H-2	80MB2	2,2	95	35
9	PON-4,5I-2	90L2	3	95	37
10	PON-4,5J-2	90L2	3	95	37
11	PON-4,5K-2	100S2	4	96	42
12	PON-4,5L-2	100L2	5,5	96	51

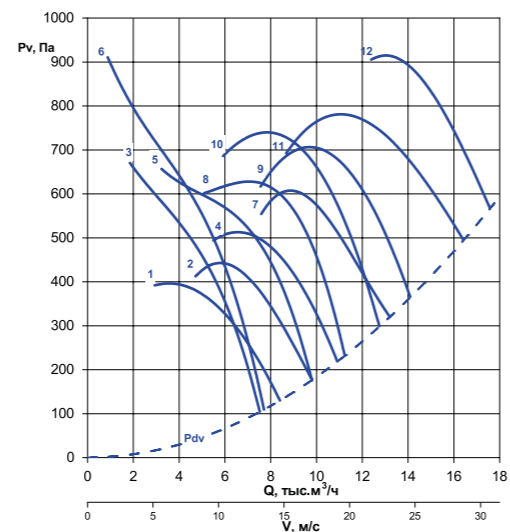

PON-5,6-2

№	Вентилятор	Электродвигатель		Lw, дБА	Масса, кг
		тип	Ny, кВт		
1	PON-5,6A-2	80MA2	1,5	102	43
2	PON-5,6B-2	80MB2	2,2	102	45
3	PON-5,6C-2	90L2	3	102	47
4	PON-5,6D-2	90L2	3	102	47
5	PON-5,6E-2	100S2	4	102	52
6	PON-5,6F-2	100L2	5,5	102	61
7	PON-5,6G-2	100L2	5,5	102	61
8	PON-5,6H-2	112M2	7,5	102	81
9	PON-5,6I-2	132M2	11	102	108

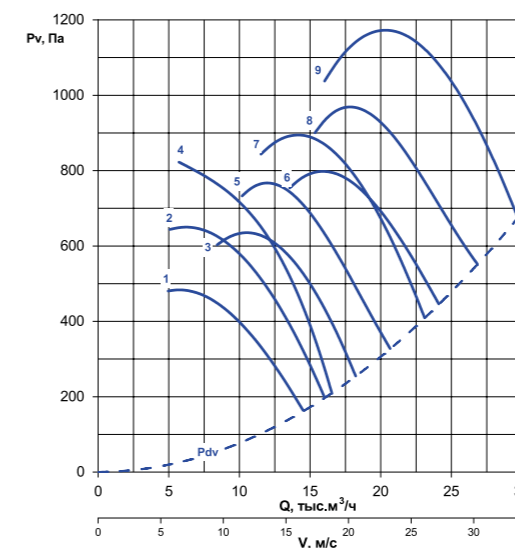

PON-6,3-2

№	Вентилятор	Электродвигатель		Lw, дБА	Масса, кг
		тип	Ny, кВт		
1	PON-6,3A-2	90L2	3	106	57
2	PON-6,3B-2	100S2	4	106	62
3	PON-6,3C-2	100L2	5,5	106	71
4	PON-6,3D-2	100L2	5,5	106	71
5	PON-6,3E-2	112M2	7,5	106	91
6	PON-6,3F-2	112M2	7,5	106	91
7	PON-6,3G-2	132M2	11	106	118
8	PON-6,3H-2	132M2	11	106	118

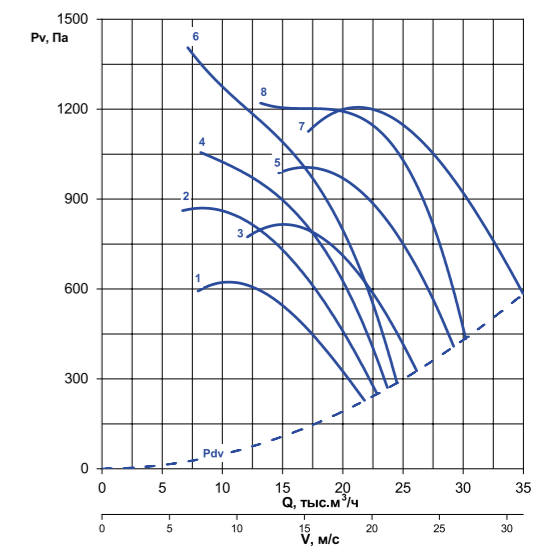

PON-7,1-2

№	Вентилятор	Электродвигатель		Lw, дБА	Масса, кг
		тип	Ny, кВт		
1	PON-7,1A-2	100L2	5,5	110	101
2	PON-7,1B-2	112M2	7,5	109	121
3	PON-7,1C-2	132M2	11	110	148
4	PON-7,1D-2	132M2	11	110	148
5	PON-7,1E-2	160S2	15	110	186
6	PON-7,1F-2	160S2	15	110	186
7	PON-7,1G-2	160M2	18,5	110	195
8	PON-7,1H-2	160M2	18,5	110	195

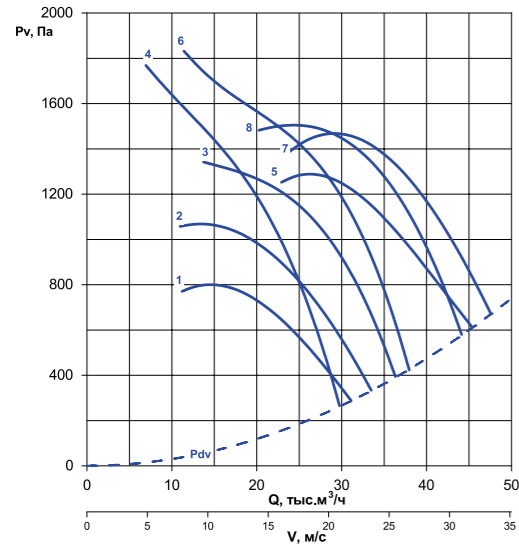

PON-8-2

№	Вентилятор	Электродвигатель		Lw, дБА	Масса, кг
		тип	Ny, кВт		
1*	PON-8A-2	132M2	11	113	168
2*	PON-8B-2	160S2	15	113	206
3*	PON-8C-2	160M2	18,5	113	215
4*	PON-8D-2	160M2	18,5	113	215
5*	PON-8E-2	180S2	22	114	237
6*	PON-8F-2	180S2	22	114	237
7*	PON-8G-2	180M2	30	114	260
8*	PON-8H-2	180M2	30	114	260
9*	PON-8I-2	180M2	30	114	260

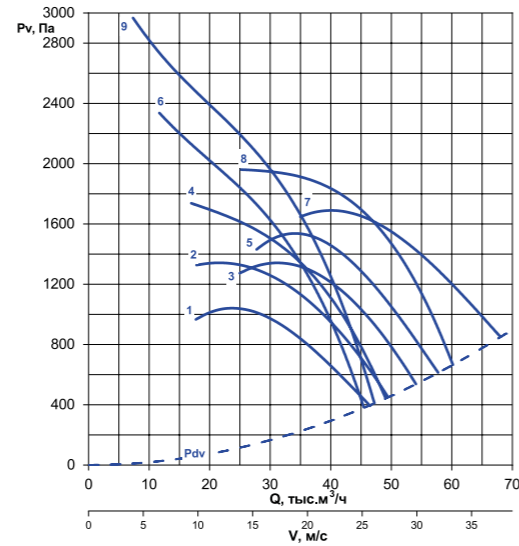

PON-4,5-4

№	Вентилятор	Электродвигатель		Lw, дБА	Масса, кг
		тип	Ny, кВт		
1	PON-4,5A-4	56A4	0,12	79	24
2	PON-4,5B-4	56B4	0,18	79	24
3	PON-4,5C-4	63A4	0,25	79	25
4	PON-4,5D-4	63B4	0,37	79	25
5	PON-4,5E-4	71A4	0,55	80	29

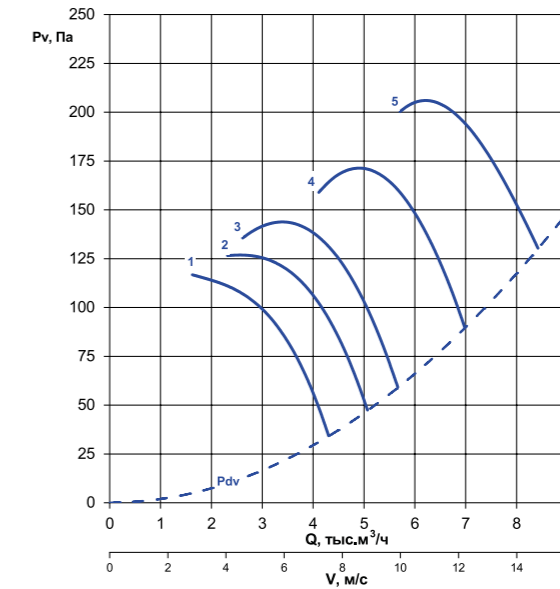

$n_{\text{синх}} = 1500$ об/мин (четырёхполюсные двигатели)

PON-3,55-4

№	Вентилятор	Электродвигатель		Lw, дБА	Масса, кг
		тип	Ny, кВт		
1	PON-3,55A-4	56A4	0,12	72	16
2	PON-3,55B-4	56B4	0,18	72	16

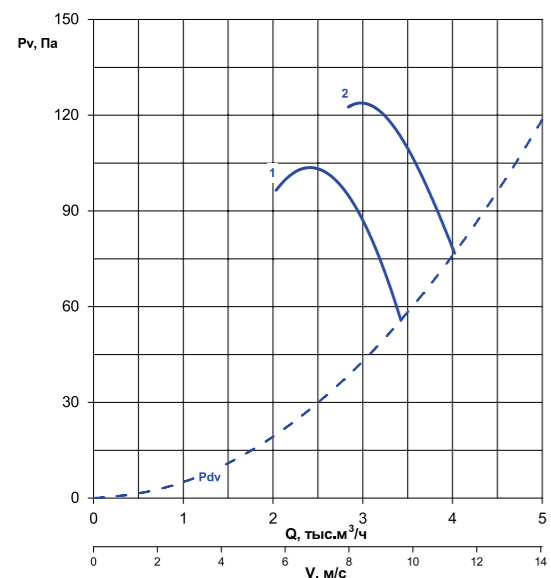

PON-4-4

№	Вентилятор	Электродвигатель		Lw, дБА	Масса, кг
		тип	Ny, кВт		
1	PON-4A-4	56A4	0,12	75	19
2	PON-4B-4	56B4	0,18	75	19
3	PON-4C-4	63A4	0,25	76	20

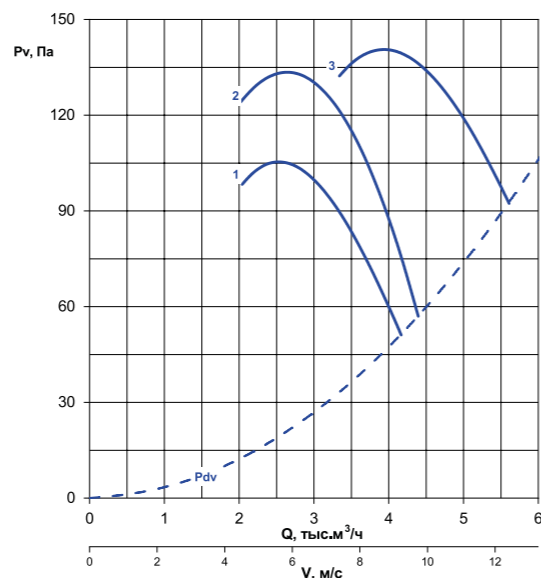

PON-5-4

№	Вентилятор	Электродвигатель		Lw, дБА	Масса, кг
		тип	Ny, кВт		
1	PON-5A-4	56A4	0,12	82	26
2	PON-5B-4	56B4	0,18	82	26
3	PON-5C-4	63A4	0,25	83	27
4	PON-5D-4	63B4	0,37	83	27
5	PON-5E-4	63B4	0,37	83	27
6	PON-5F-4	71A4	0,55	83	31
7	PON-5G-4	71B4	0,75	83	32
8	PON-5H-4	80MA4	1,1	83	36

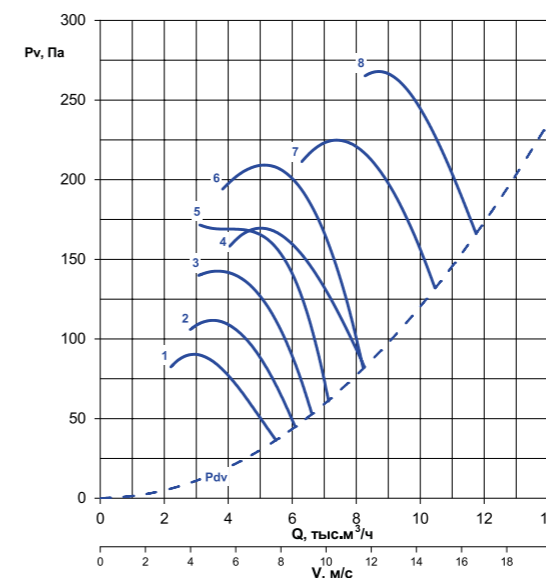

PON-5,6-4

№	Вентилятор	Электродвигатель		Lw, дБА	Масса, кг
		тип	Ny, кВт		
1	PON-5,6A-4	56B4	0,18	86	34
2	PON-5,6B-4	63A4	0,25	86	35
3	PON-5,6C-4	63B4	0,37	86	35
4	PON-5,6D-4	71A4	0,55	87	39
5	PON-5,6E-4	71B4	0,75	87	40
6	PON-5,6F-4	80MA4	1,1	87	44
7	PON-5,6G-4	80MB4	1,5	87	46

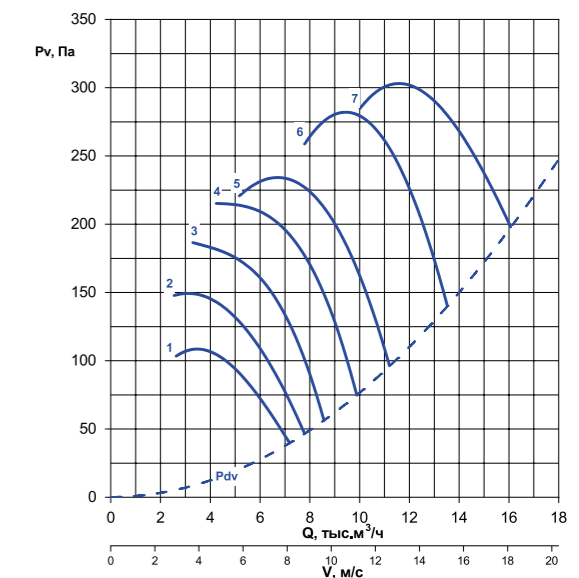

* Исполнение вентиляторов, отмеченное рядом с номером знаком * не предназначены для постоянной работы и могут использоваться только в режиме противодымной вентиляции (ПДВ)

PON-6,3-4

№	Вентилятор	Электродвигатель		Lw, дБА	Масса, кг
		тип	Ny, кВт		
1	PON-6,3A-4	63B4	0,37	90	45
2	PON-6,3B-4	71A4	0,55	90	49
3	PON-6,3C-4	71B4	0,75	90	50
4	PON-6,3D-4	80MA4	1,1	90	54
5	PON-6,3E-4	80MA4	1,1	90	54
6	PON-6,3F-4	80MB4	1,5	90	56
7	PON-6,3G-4	80MB4	1,5	90	56
8	PON-6,3H-4	90L4	2,2	90	59
9	PON-6,3I-4	100S4	3	90	61

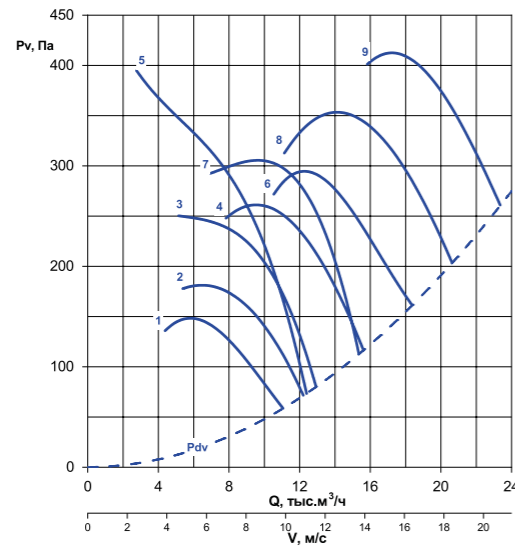

PON-7,1-4

№	Вентилятор	Электродвигатель		Lw, дБА	Масса, кг
		тип	Ny, кВт		
1	PON-7,1A-4	71B4	0,75	94	80
2	PON-7,1B-4	80MA4	1,1	94	84
3	PON-7,1C-4	80MA4	1,1	94	84
4	PON-7,1D-4	80MB4	1,5	94	86
5	PON-7,1E-4	90L4	2,2	94	89
6	PON-7,1F-4	100S4	3	94	91
7	PON-7,1G-4	100L4	4	94	100
8	PON-7,1H-4	112M4	5,5	94	121

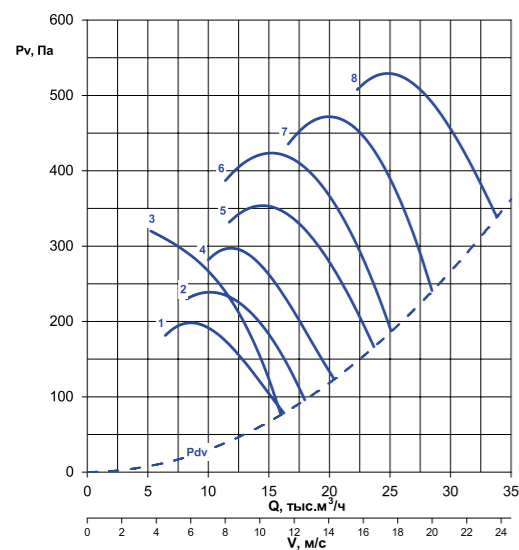

PON-8-4

№	Вентилятор	Электродвигатель		Lw, дБА	Масса, кг
		тип	Ny, кВт		
1	PON-8A-4	80MA4	1,1	98	104
2	PON-8B-4	80MB4	1,5	98	106
3	PON-8C-4	90L4	2,2	98	109
4	PON-8D-4	90L4	2,2	98	109
5	PON-8E-4	90L4	2,2	98	109
6	PON-8F-4	100S4	3	98	111
7	PON-8G-4	100S4	3	98	111
8	PON-8H-4	100L4	4	98	120
9	PON-8I-4	112M4	5,5	98	141
10	PON-8J-4	112M4	5,5	98	141
11	PON-8K-4	132S4	7,5	98	165
12	PON-8L-4	132M4	11	98	177

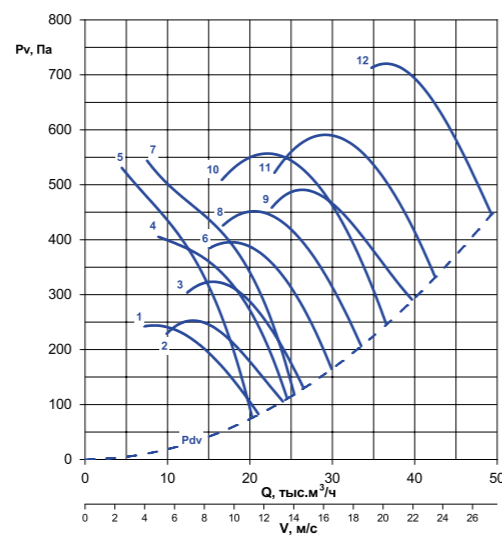

PON-9-4

№	Вентилятор	Электродвигатель		Lw, дБА	Масса, кг
		тип	Ny, кВт		
1	PON-9A-4	90L4	2,2	101	121
2	PON-9B-4	100S4	3	101	123
3	PON-9C-4	100L4	4	102	132
4	PON-9D-4	100L4	4	102	132
5	PON-9E-4	112M4	5,5	102	153
6	PON-9F-4	112M4	5,5	102	153
7	PON-9G-4	132S4	7,5	102	177
8	PON-9H-4	132S4	7,5	102	177
9	PON-9I-4	132M4	11	102	189
10	PON-9J-4	160S4	15	102	227
11	PON-9K-4	160M4	18,5	102	244

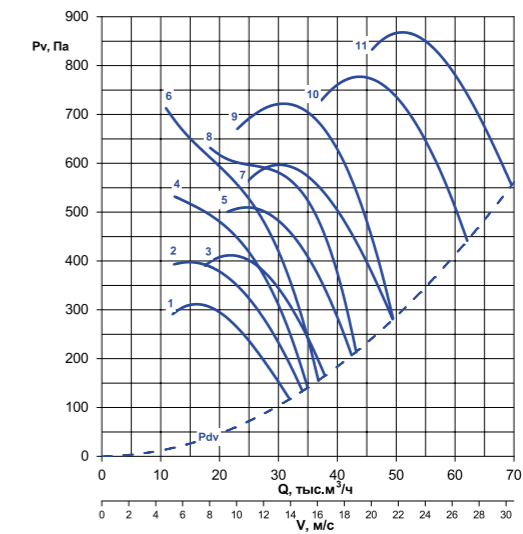

PON-10-4

№	Вентилятор	Электродвигатель		Lw, дБА	Масса, кг
		тип	Ny, кВт		
1	PON-10A-4	100L4	4	105	152
2	PON-10B-4	112M4	5,5	105	173
3	PON-10C-4	132S4	7,5	105	197
4	PON-10D-4	132S4	7,5	105	197
5	PON-10E-4	132M4	11	105	209
6	PON-10F-4	132M4	11	105	209
7	PON-10G-4	160S4	15	105	247
8	PON-10H-4	160S4	15	105	247
9	PON-10I-4	160M4	18,5	105	264
10	PON-10J-4	180S4	22	105	292
11	PON-10K-4	180M4	30	105	312

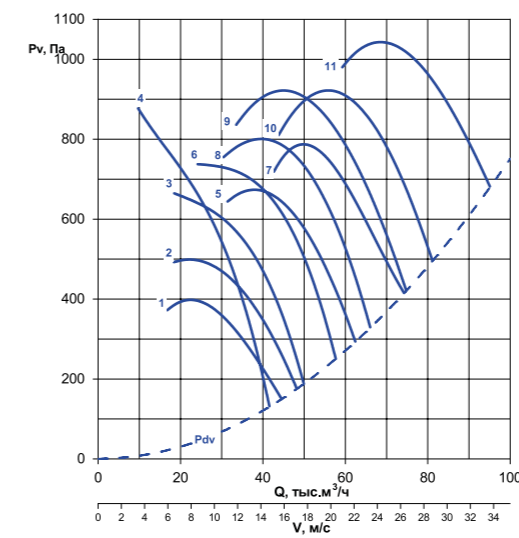

PON-11,2-4

№	Вентилятор	Электродвигатель		Lw, дБА	Масса, кг
		тип	Ny, кВт		
1	PON-11,2A-4	132S4	7,5	108	256
2	PON-11,2B-4	132M4	11	108	268
3	PON-11,2C-4	132M4	11	108	268
4	PON-11,2D-4	160S4	15	108	306
5	PON-11,2E-4	160M4	18,5	108	323
6	PON-11,2F-4	160M4	18,5	108	323
7	PON-11,2G-4	180S4	22	109	351
8	PON-11,2H-4	180M4	30	109	371
9	PON-11,2I-4	200M4	37	109	426
10	PON-11,2J-4	200M4	37	109	426
11	PON-11,2K-4	200L4	45	109	451
12	PON-11,2L-4	225M4	55	109	516

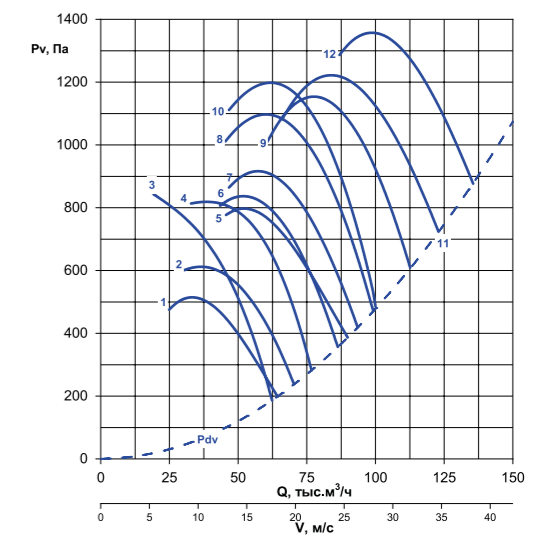

PON-12,5-4

№	Вентилятор	Электродвигатель		Lw, дБА	Масса, кг
		тип	Ny, кВт		
1*	PON-12,5A-4	132M4	11	112	312
2*	PON-12,5B-4	160S4	15	112	350
3*	PON-12,5C-4	160M4	18,5	112	367
4*	PON-12,5D-4	160M4	18,5	112	367
5*	PON-12,5E-4	180S4	22	112	395
6*	PON-12,5F-4	180S4	22	112	395
7*	PON-12,5G-4	180M4	30	112	415
8*	PON-12,5H-4	180M4	30	112	415
9*	PON-12,5I-4	180M4	30	112	415
10*	PON-12,5J-4	200M4	37	112	470
11*	PON-12,5K-4	200L4	45	112	495
12*	PON-12,5L-4	200L4	45	112	495
13*	PON-12,5M-4	225M4	55	112	560

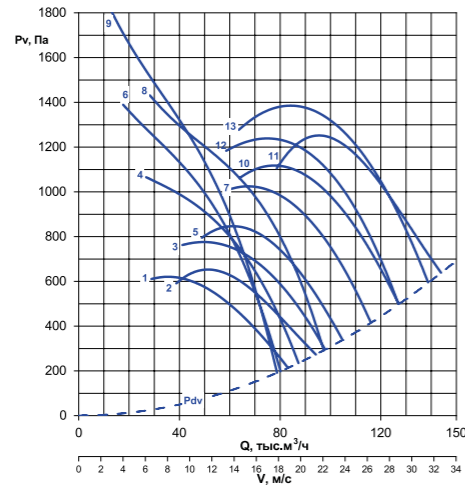

$n_{\text{синх}} = 1000$ об/мин (шестиполюсные двигатели)

PON-10-6

№	Вентилятор	Электродвигатель		Lw, дБА	Масса, кг
		тип	Ny, кВт		
1	PON-10A-6	80MB6	1,1	95	138
2	PON-10B-6	90L6	1,5	95	141
3	PON-10C-6	100L6	2,2	95	150
4	PON-10D-6	100L6	2,2	95	150
5	PON-10E-6	112MA6	3	96	156
6	PON-10F-6	112MA6	3	96	156
7	PON-10G-6	112MB6	4	96	164
8	PON-10H-6	132S6	5,5	96	191
9	PON-10I-6	132S6	5,5	96	191
10	PON-10J-6	132M6	7,5	96	204
11	PON-10K-6	160S6	11	96	247

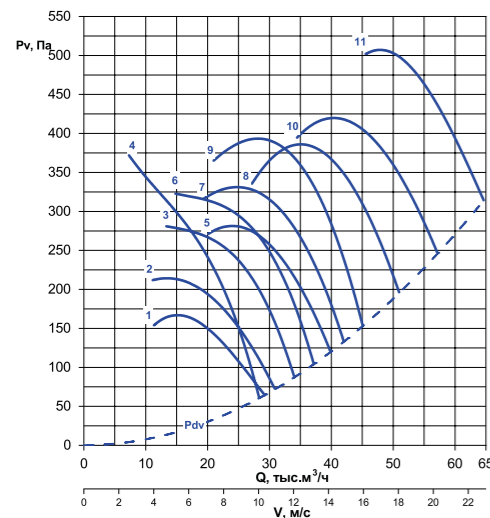

PON-11,2-6

№	Вентилятор	Электродвигатель		Lw, дБА	Масса, кг
		тип	Ny, кВт		
1	PON-11,2A-6	100L6	2,2	99	209
2	PON-11,2B-6	112MA6	3	99	215
3	PON-11,2C-6	112MA6	3	99	215
4	PON-11,2D-6	112MB6	4	99	223
5	PON-11,2E-6	132S6	5,5	99	250
6	PON-11,2F-6	132S6	5,5	99	250
7	PON-11,2G-6	132M6	7,5	99	263
8	PON-11,2H-6	132M6	7,5	99	263
9	PON-11,2I-6	160S6	11	100	306
10	PON-11,2J-6	160M6	15	100	335
11	PON-11,2K-6	180M6	18,5	100	361

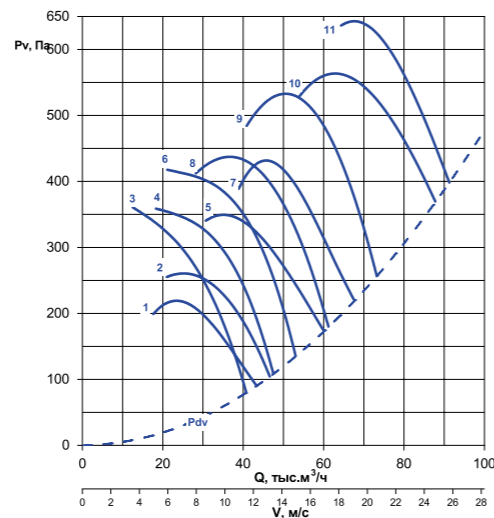

PON-12,5-6

№	Вентилятор	Электродвигатель		Lw, дБА	Масса, кг
		тип	Ny, кВт		
1	PON-12,5A-6	112MA6	3	102	259
2	PON-12,5B-6	112MB6	4	103	267
3	PON-12,5C-6	132S6	5,5	103	294
4	PON-12,5D-6	132S6	5,5	103	294
5	PON-12,5E-6	132M6	7,5	103	307
6	PON-12,5F-6	160S6	11	103	350
7	PON-12,5G-6	160S6	11	103	350
8	PON-12,5H-6	160M6	15	103	379
9	PON-12,5I-6	180M6	18,5	103	405
10	PON-12,5J-6	200M6	22	103	435
11	PON-12,5K-6	200L6	30	103	470

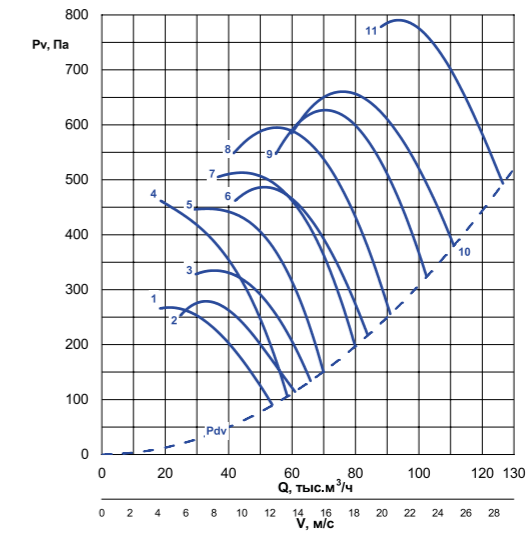

PON-14-6

№	Вентилятор	Электродвигатель		Lw, дБА	Масса, кг
		тип	Ny, кВт		
1	PON-14A-6	132S6	5,5	106	383
2	PON-14B-6	132M6	7,5	106	396
3	PON-14C-6	160S6	11	106	439
4	PON-14D-6	160S6	11	106	439
5	PON-14E-6	160M6	15	106	468
6	PON-14F-6	160M6	15	106	468
7	PON-14G-6	180M6	18,5	107	494
8	PON-14H-6	200M6	22	107	524
9	PON-14I-6	200L6	30	107	559
10	PON-14J-6	225M6	37	107	622
11	PON-14K-6	250S6	45	107	754
12	PON-14L-6	250M6	55	107	794

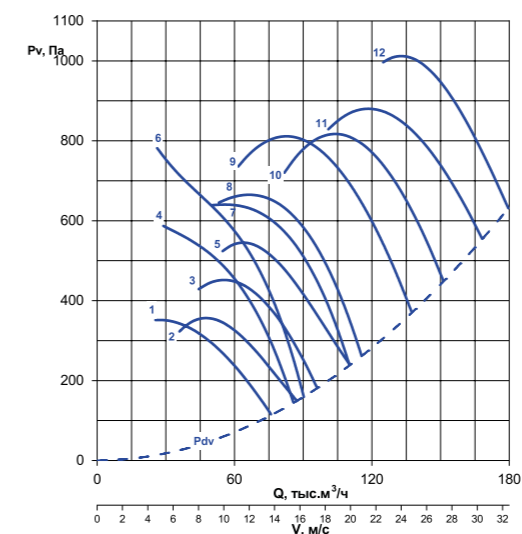

PON-16-6

№	Вентилятор	Электродвигатель		Lw, дБА	Масса, кг
		тип	Ny, кВт		
1*	PON-16A-6	160S6	11	110	515
2*	PON-16B-6	160M6	15	110	544
3*	PON-16C-6	180M6	18,5	111	570
4*	PON-16D-6	180M6	18,5	111	570
5*	PON-16E-6	200M6	22	111	600
6*	PON-16F-6	200M6	22	111	600
7*	PON-16G-6	200L6	30	111	635
8*	PON-16H-6	200L6	30	111	635
9*	PON-16I-6	225M6	37	111	698
10*	PON-16J-6	250S6	45	111	830
11*	PON-16K-6	250S6	45	111	830
12*	PON-16L-6	250M6	55	111	870
13*	PON-16M-6	280S6	75	111	960

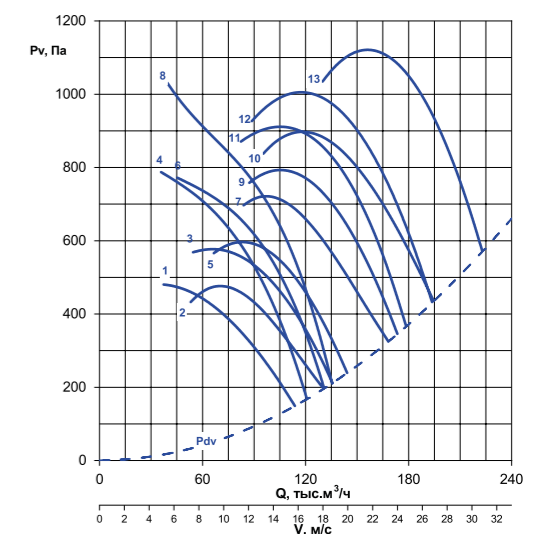

* Исполнение вентиляторов, отмеченное рядом с номером знаком * не предназначены для постоянной работы и могут использоваться только в режиме противодымной вентиляции (ПДВ)

* Исполнение вентиляторов, отмеченное рядом с номером знаком * не предназначены для постоянной работы и могут использоваться только в режиме противодымной вентиляции (ПДВ)

$n_{\text{синх}} = 750 \text{ об/мин}$ (восьмиполюсные двигатели)

PON-14-8

№	Вентилятор	Электродвигатель		Lw, дБА	Масса, кг
		тип	Ny, кВт		
1	PON-14A-8	112M8	3	99	353
2	PON-14B-8	132S8	4	100	383
3	PON-14C-8	132S8	4	100	383
4	PON-14D-8	132M8	5,5	100	396
5	PON-14E-8	132M8	5,5	100	396
6	PON-14F-8	160S8	7,5	100	439
7	PON-14G-8	160S8	7,5	100	439
8	PON-14H-8	160M8	11	100	464
9	PON-14I-8	180M8	15	100	494
10	PON-14J-8	200M8	18,5	100	539
11	PON-14K-8	200L8	22	100	564

PON-16-8

№	Вентилятор	Электродвигатель		Lw, дБА	Масса, кг
		тип	Ny, кВт		
1	PON-16A-8	160S8	7,5	104	515
2	PON-16B-8	160M8	11	104	540
3	PON-16C-8	160M8	11	104	540
4	PON-16D-8	180M8	15	104	570
5	PON-16E-8	180M8	15	104	570
6	PON-16F-8	200M8	18,5	104	615
7	PON-16G-8	200L8	22	104	640
8	PON-16H-8	200L8	22	104	640
9	PON-16I-8	225M8	30	104	695
10	PON-16J-8	250S8	37	104	790
11	PON-16K-8	250M8	45	104	800

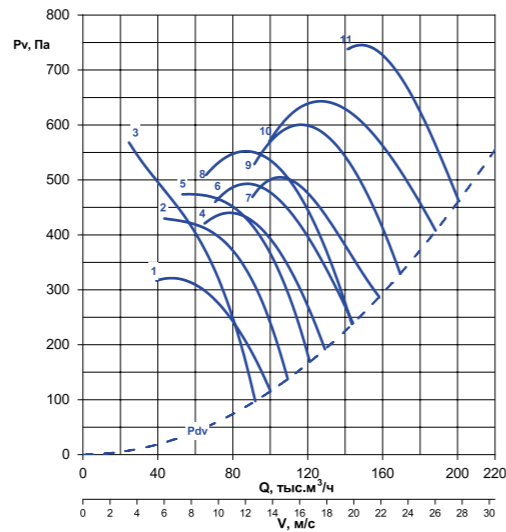
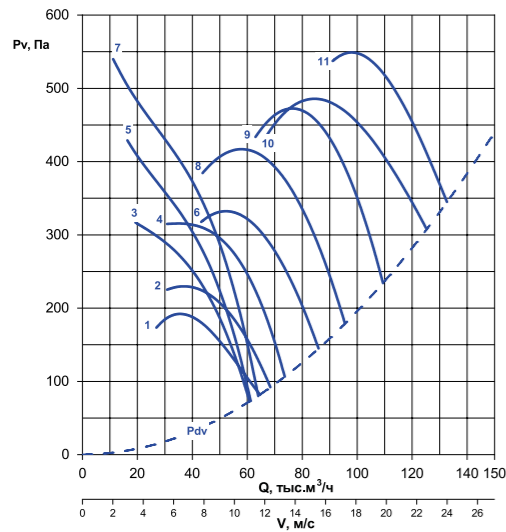

Примеры монтажа осевых вентиляторов PVO, POV, PON

Осевые вентиляторы весьма чувствительны к способу монтажа их в вентиляционной системе. Особенно важно выполнять монтаж таким образом, чтобы получить на входе в вентилятор равномерный поток. Наличие неравномерного потока на входе может привести к падению

производительности вентилятора на $30 \div 40\%$. Ниже даны рекомендации для установки осевых вентиляторов в наиболее распространенных вариантах монтажа.

Монтаж в воздуховодах с элементами регулирования потока

Для обеспечения равномерного потока перед вентилятором рекомендуется устанавливать прямолинейный воздуховод с площадью поперечного сечения, равной площади поперечного сечения вентилятора. Длина этого участка должна составлять $3 \div 4 D$ (D – внутренний диаметр вентилятора). Длина прямолинейного участка за вентилятором должна составлять $1,5 \div 2 D$.

Рекомендуется

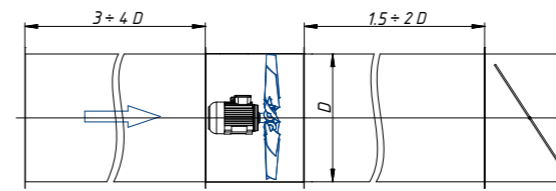

Допустимо

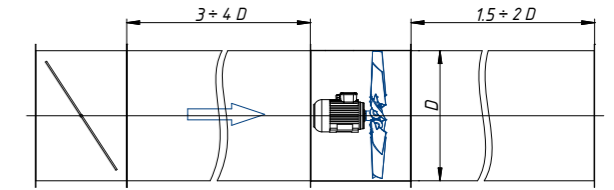

Не рекомендуется

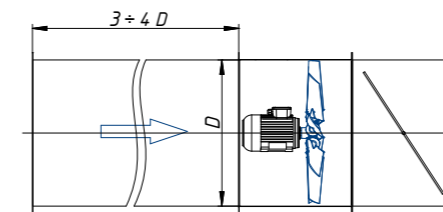

Недопустимо

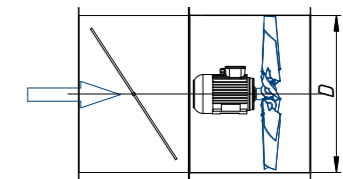

Монтаж при заборе воздуха из свободного пространства или большого помещения

В этом случае перед осевым вентилятором необходимо обязательно устанавливать входной коллектор.

Рекомендуется

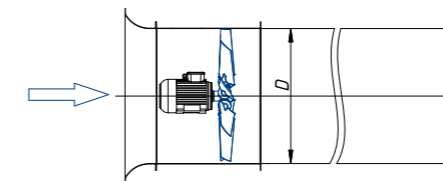

Не рекомендуется

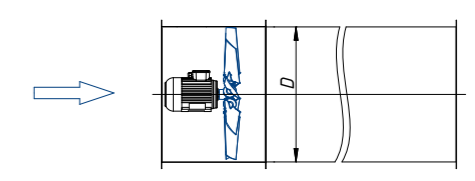

Рекомендуется

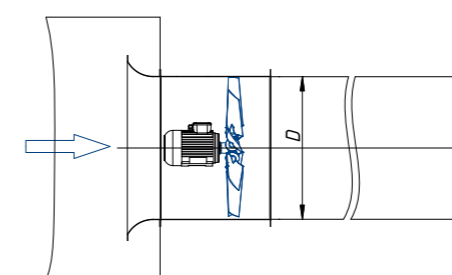

Не рекомендуется

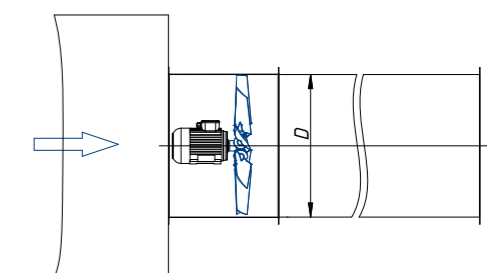

Монтаж вблизи поворотных участков

При необходимости монтажа вентилятора непосредственно после поворотного участка (колена) рекомендуется использовать поворотный участок с большим радиусом закругления и системой направляющих лопаток внутри него.

Рекомендуется

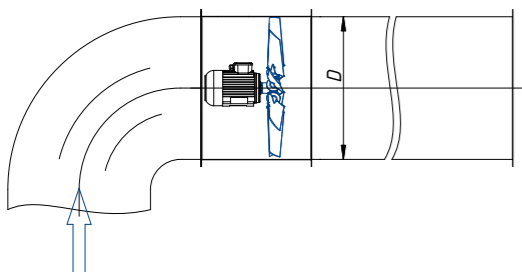

Не рекомендуется

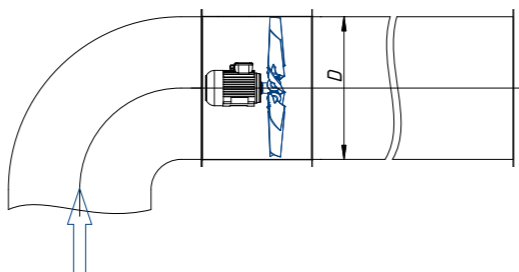

Монтаж при переходе с меньшего или на меньший диаметр

При переходе с меньшего диаметра на больший следует использовать переходной диффузор с углом раскрытия не более 12° . При переходе с большего диаметра на меньший необходимо применять конфузор.

Рекомендуется

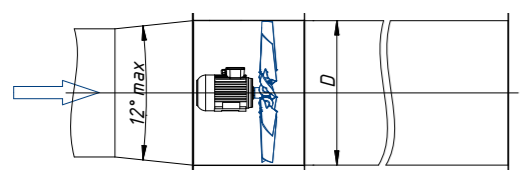

Не рекомендуется

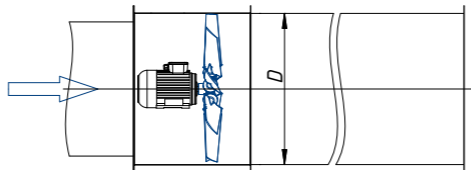

Рекомендуется

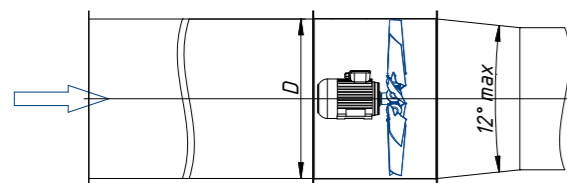

Не рекомендуется

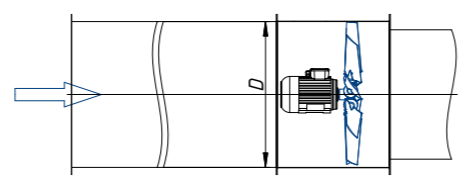

Монтаж при переходе с большего или на больший диаметр

При переходе с большего диаметра на меньший следует использовать переходной диффузор с углом раскрытия не более 12° . При переходе с меньшего диаметра на больший необходимо применять конфузор.

Рекомендуется

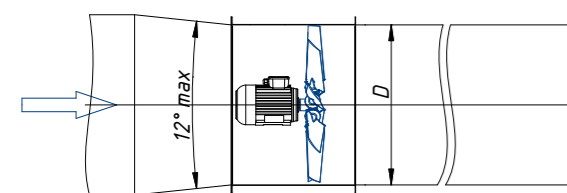

Не рекомендуется

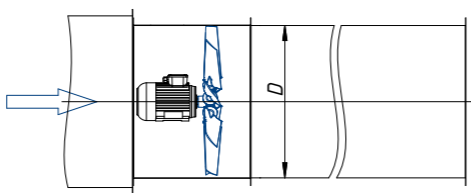

Рекомендуется

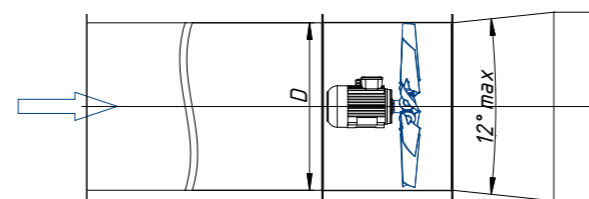

Не рекомендуется

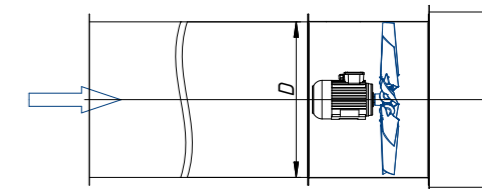

Монтаж в загроможденном пространстве

Для обеспечения нормальной работы вентилятора в стесненных условиях помещения необходимо обеспечить достаточную удаленность входного и выходного фланцев от пола, стен, громоздкого оборудования и преград.

Рекомендуется

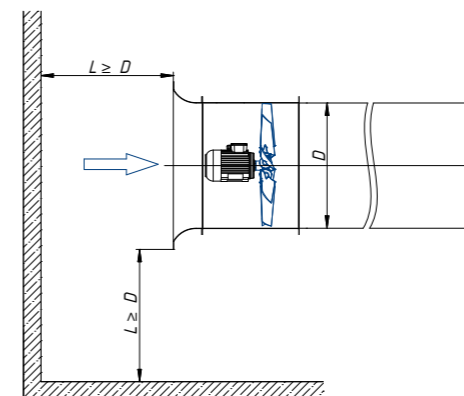

Рекомендуется

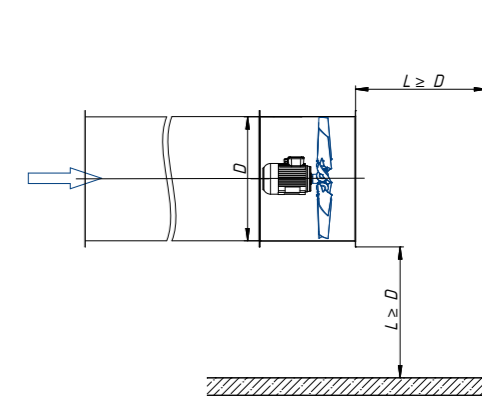

Монтаж выходного диффузора

Если осевой вентилятор является конечным устройством в вентиляционной системе, за выходным сечением вентилятора рекомендуется устанавливать диффузор. В этом случае за счет снижения скорости выброса воздуха в окружающее пространство существенно снижаются потери «на удар» (пропорционально квадрату уменьшения скорости). Использование этого простого устройства может поднять производительность вентиляционной системы на 5–8%.

Рекомендуется

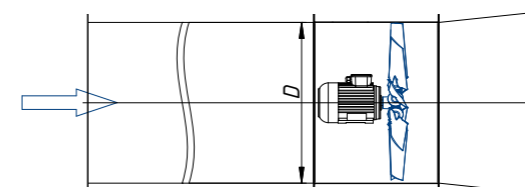

Не рекомендуется

